

La planification au jardin

Pour mettre toutes les chances de son côté.

Par JL REUILLON 10-Jan-24

Réaliser un plan de son jardin un préalable indispensable.

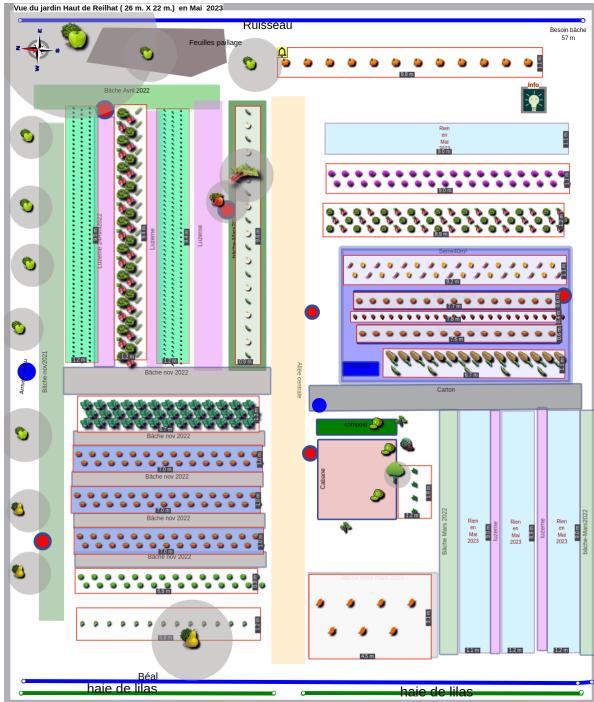

Moins on a recours aux labours, engrais, pesticides, plus on a besoin d'anticiper.

Dans un environnement en rapide changement, on ne peut plus se contenter d'intervenir au dernier moment quand les problèmes se présentent...

Les anciennes recettes ne suffisent plus, il faut anticiper et expérimenter de nouvelles pratiques, les évaluer, et échanger à leur sujet. Pour ce faire, le planning de jardin est un outil indispensable.

Exemple de planning annuel de culture au jardin.

Le planning permet d'arbitrer entre les nombreuses contraintes à prendre en compte, et ainsi de mieux anticiper la saison de jardinage.



Une prévision n'est pas une prédiction..

« Chaque année est différente, on peut rien prévoir! »

C'est en général l'argument des jardiniers qui préfèrent agir au coup par coup. Mais c'est oublier qu'un planning ne sert pas à prédire, mais à se préparer à agir ou réagir.

En effet, si on prévoit, on voit plus rapidement ce qui ne va pas, et si le plan A ne marche pas il faut avoir pensé à des solutions de rechange (plans B,C...).

La prévision concerne divers pas de temps:

- **Le long terme:** l'aménagement du jardin, la disposition des planches et les rotations de culture par exemple.

- **L'année:** Les itinéraires culturels annuels.
 - **Le court-terme:** Les interventions planifiées ou non, qui reposent largement sur l'observation.
-

Arbitrer entre de nombreuses contraintes

en y réfléchissant à l'avance pour ne pas être pris au dépourvu:

- Quelles cultures et en quelle quantité?
 - rotation et associations des cultures (bioagresseurs)
 - exposition (ombre/soleil) en fonction des besoins des cultures. Créer des zones d'ombre avec des plantes hautes (arroche, maïs..) ou bien des tipis, pour protéger les plantes sensibles à la chaleur (laitues par ex.)
 - Concilier cultures et ration du sol (matières organiques, couverts...)
 -
-

Prévoir c'est se donner les moyens d'agir à temps:

anticiper un gel, une sécheresse, l'arrivée d'un bio-agresseur....**ne pas oublier une tâche:** faire ses plants, graines, à échanger ou à acheter, récoltes, greffe d'arbres fruitiers... **et la faire au bon moment**

Un planning s'appuie sur l'expérience du jardinier.

L'expérience n'est pas innée, elle s'acquiert au fil des ans par la pratique et surtout l'analyse les résultats. Pour que l'analyse, qu'elle soit faite par soi-même ou par d'autres soit profitable, il faut qu'elle s'appuie sur des éléments fiables. Comme la mémoire humaine est souvent limitée, il est préférable d'enregistrer le plus précisément possible ce qui est a été fait. C'est le but des carnets de notes de beaucoup de jardiniers, ou de sa version numérique: **Jardinotes**.